



中国科学院高能物理研究所
Institute of High Energy Physics
Chinese Academy of Sciences

Weekly Meeting

卢云鹏

20260611



数据传输方案

- 在大芯片设计中采用简化方案
 - 有必要在测试结构中实现完整方案

32bit x 5MHz @trigger

Serializer

160 MHz diff. clk

160 Mbps data rate @trigger

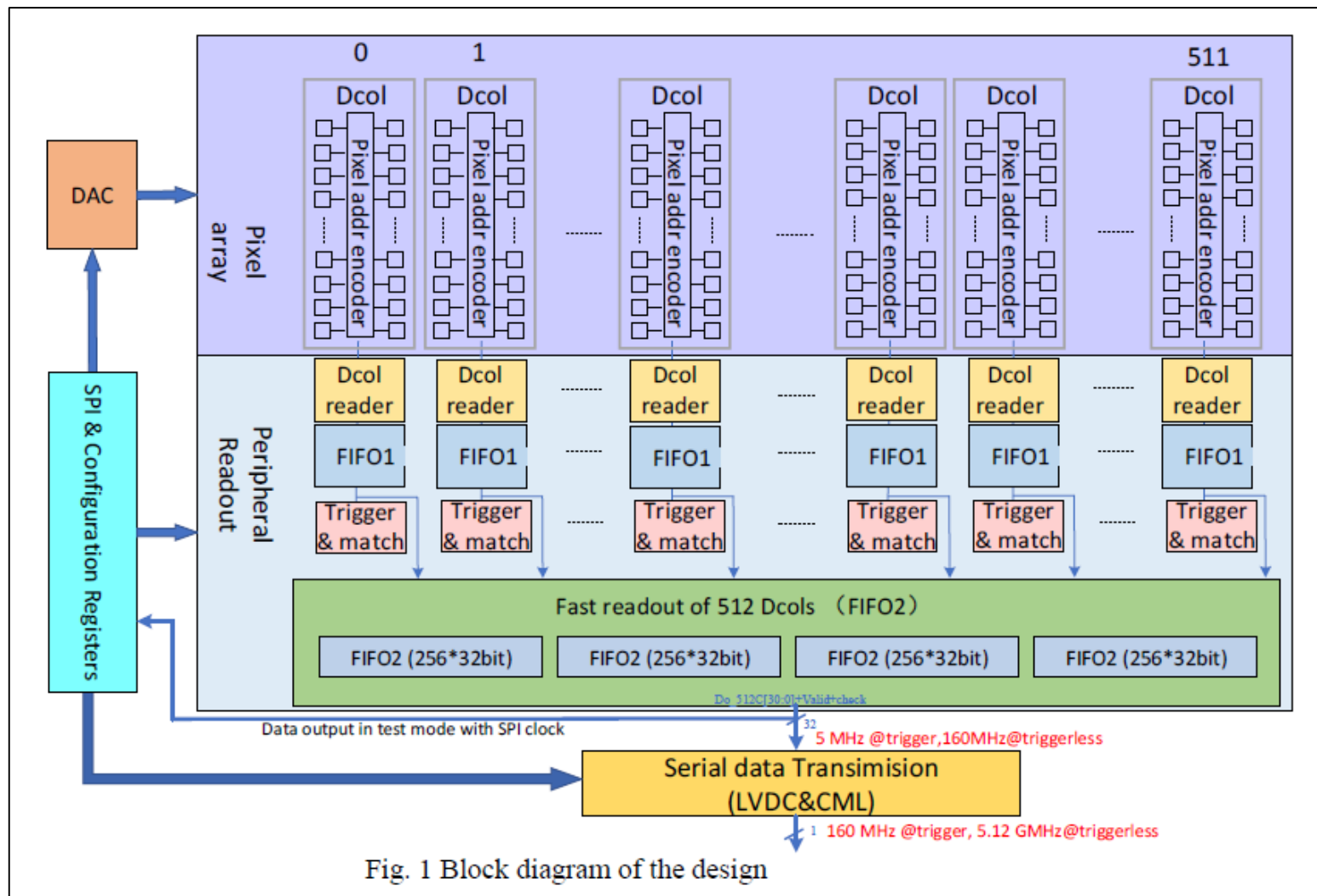

Fig. 1 Block diagram of the design

FASTOR逻辑优化

■ 增加定制buffer

- Fastor
- Read
- 16行/组

初步修改

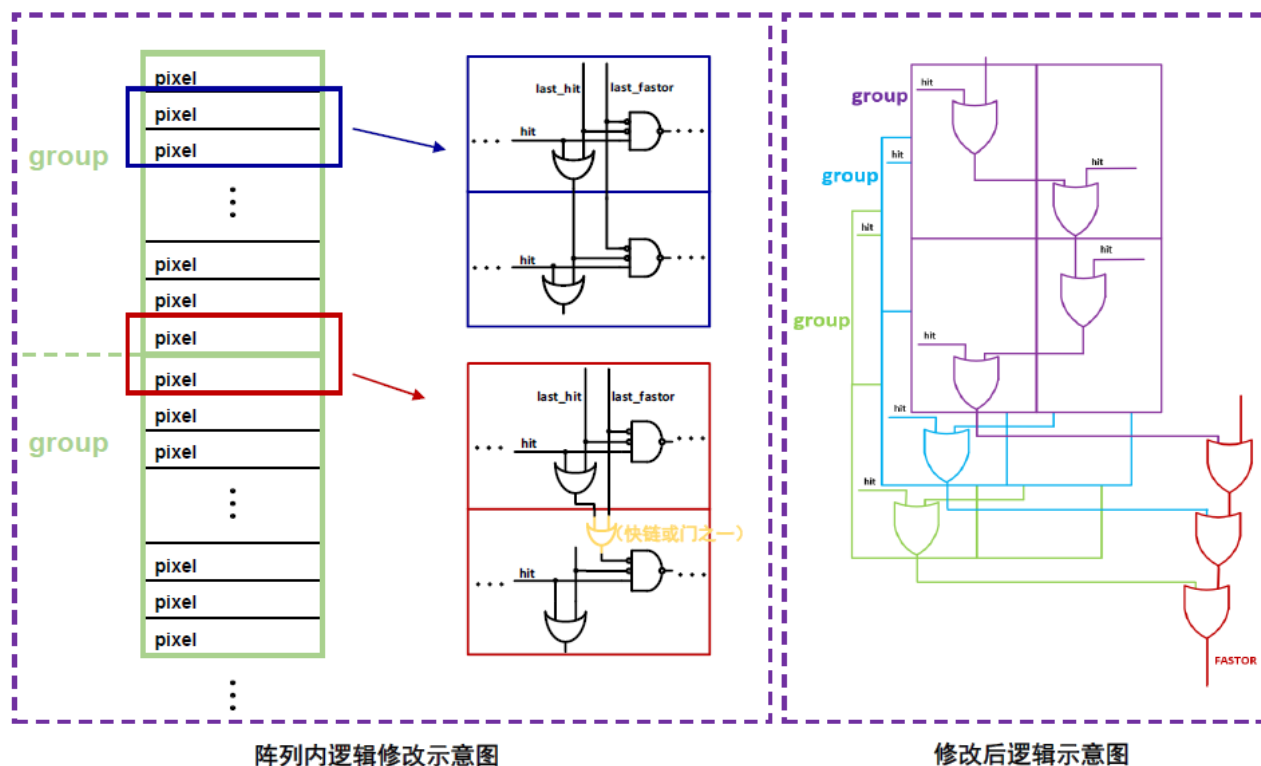

- 阵列内逻辑修改（根本）
 - 慢链（像素内）的或门在分组处断开但优先级仲裁处保持连接
 - 加快FASTOR信号的清除但不影响优先级仲裁
- 外围逻辑修改（行为级层面/辅助）
 - 修改read翻转条件
 - 原设计：FASTOR_syn为高的时钟上升沿翻转
 - 修改后：FASTOR_syn & FASTOR

版图初步规划

- TJ Reticle Size: 23.5mm x 31.5mm
- SK hynix Mask: 25.6mm x 31.4mm
- 芯片面积估计10.2mm x 16mm
 - 像素16um x 30um
 - 阵列高度16um x 512行 = 8.192 mm
 - 阵列宽度30um x 512列 = 15.36 mm
 - 外围电路+Pad的高度合计2mm
 - 左右两边的宽度合计0.6mm
- 测试电路面积5mm x 16mm

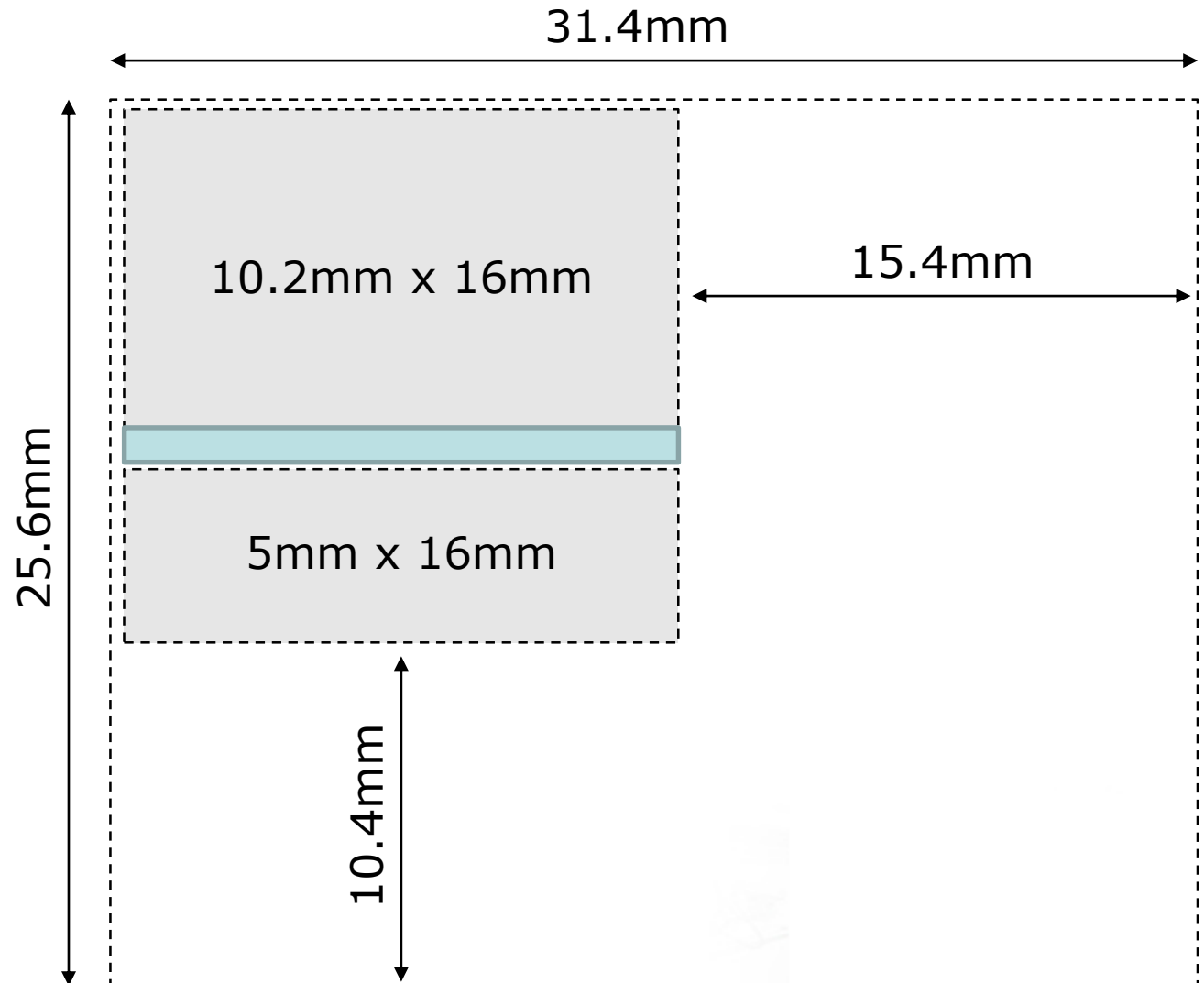

版图初步规划

- TJ Reticle Size: 23.5mm x 31.5mm
- SK hynix Mask: 25.6mm x 31.4mm
- 芯片面积估计10.2mm x 31.4mm
 - 像素16um x 30um
 - 阵列高度16um x 512行 = 8.192 mm
 - 阵列宽度30um x 1024列 = 30.72 mm
 - 外围电路+Pad的高度合计2mm
 - 左右两边的宽度合计0.6mm
- 测试电路面积5mm x 31.4mm

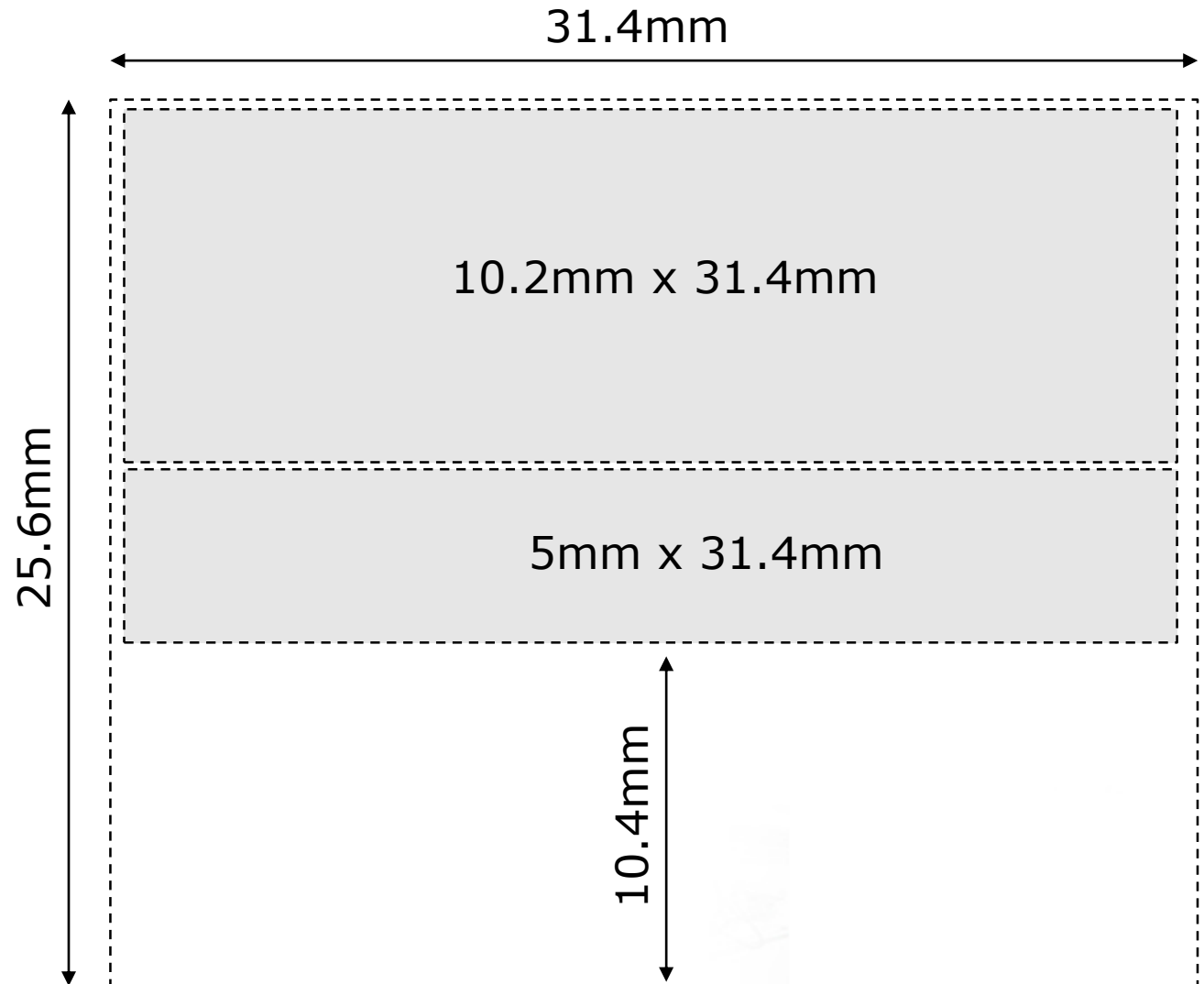

任务分工

■ TaichuPix和JadePix团队核心人员

任务	负责人	单位
总体集成和验证	卢云鹏	高能所
工艺与模拟前端	张颖	高能所
阵列读出逻辑	吴天涯	南昌大学
外围数据读出	魏晓敏	西工大
LVDS (待确认)	杨苹/施展	华师/大连民族大学
DAC	杨苹	华师
负偏压PAD	杨苹	华师
模拟buffer	杨苹	华师

时间计划

■ 初步计划7个月时间

- 方案设计~4周, 6月中
- **方案评审~1周, 6月底**
- 模块设计~4周, 7月底
- **原理图评审~1周, 8月中**
- 版图设计~8周, 10月中
- 总体集成~4周, 12月中
- 设计验证~4周, 12月中
- **设计评审~1周, 12月底**
- 提交流片~1周, 1月初
- 2027年元旦后提交

芯片命名

■ 参考CEPC reference detector的命名思路

- Name to be used for both CEPC and FCC projects
- Cannot have CEPC in the name
- Exclude any names that have been used before in particle physics
- Emphasize the sub-detector for which it is developed
e.g. Vertex
- Emphasize what differentiates this project from others:
e.g. high resolution and fast time stamp
e.g. 90 nm CIS process
- Avoid Chinese mythology since name needs to be international and used at FCC. We don't want to give the impression this is a Chinese detector only

芯片命名

- Pixelated Resolution-Enhanced CMOS Imaging Sensor (PRECIS)
- 含义解析：
 - PRECIS：取自英语单词 “Precision”（精确）和 “Precise”，体现了粒子物理实验对高精度的极致追求。
 - Pixelated：强调像素化成像能力。
 - Resolution-Enhanced：突出了高空间分辨率的优势。
 - 优势：简洁明了，直接用名字为探测器的质量背书。